

Gebruikershandleiding / *User manual*

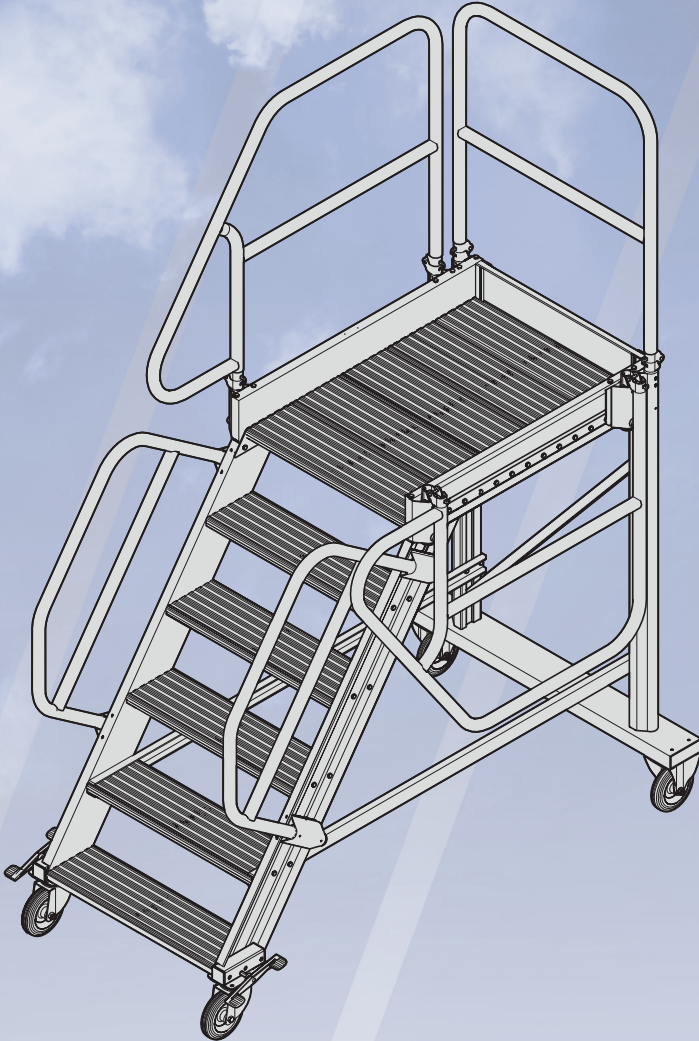

DIRKS verrijdbare bordestrappen / DIRKS mobile platform ladders

Rev 20170601

© De in deze handleiding verschaft informatie mag zonder voorafgaande schriftelijke toestemming van Dirks Klimmaterialen B.V. in geen enkele vorm door middel van druk, kopie, microfilm of op enige andere wijze (elektronisch of mechanisch) worden vermenigvuldigd en/of openbaar worden gemaakt.

© The information provided in this manual may not be reproduced and / or published in any form, by print, photoprint, microfilm or any other means whatever (electronically or mechanically) without the prior written authorisation of Dirks Klimmaterialen B.V.

Dirks Klimmaterialen B.V.
Deurneseweg 5
5709 AH Helmond
The Netherlands

www.dirks.eu
T: (+31) (0)492-538124

Inhoudsopgave / Contents

1.	Gebruik / <i>Intended use</i>	4
2.	Algemene waarschuwing / <i>General warning</i>	5
3.	Uitleg symbolen / <i>Explanation symbols</i>	6
4.	Gebruik en onderhoud - Bijlage A	9
	<i>Use and maintenance - Annex A</i>	14

1. Gebruik / Intended use

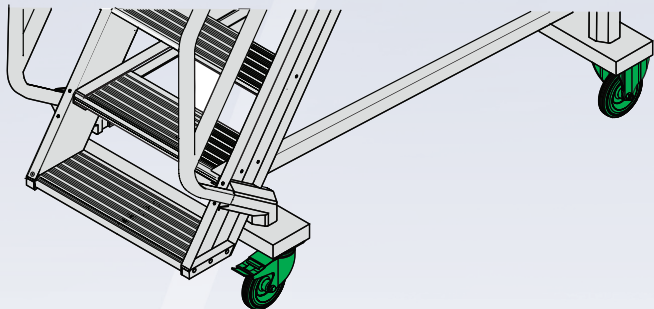
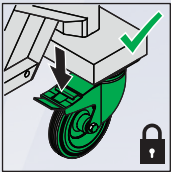
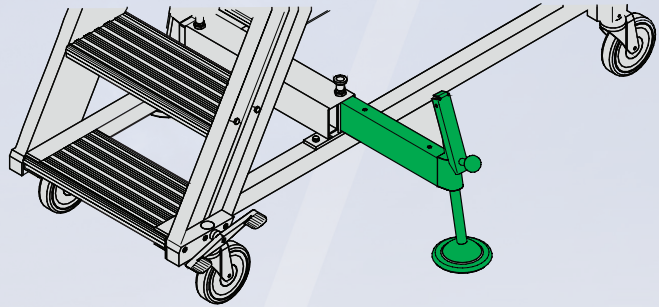
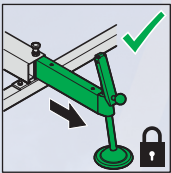
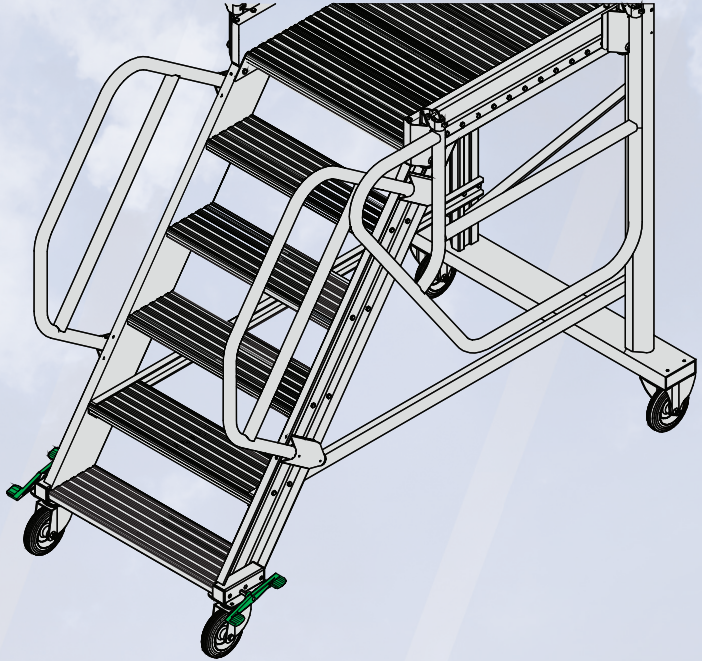
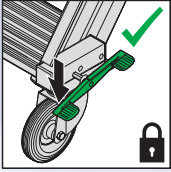

2. Algemene waarschuwing / General warning



- Gebruik de verrijdbare trap uitsluitend voor het doel waarvoor deze is vervaardigd.
- *Use the the mobile platform ladder only for the purpose for which it is intended.*
- Voorkom beschadigingen aan de verrijdbare trap tijdens transport.
- *Prevent damage on the mobile platform ladder during transport.*
- Gebruik de verrijdbare trap nooit als deze is vervuild met b.v. natte verf, modder, olie of sneeuw.
- *Do not use the mobile platform ladder if contaminated, e.g. with wet paint, mud, oil or snow.*
- Breng geen wijzigingen aan de constructie van de verrijdbare trap aan.
- *Do not modify the design of the mobile platform ladder.*
- Houd voor het plaatsen van de verrijdbare trap altijd rekening met gevaarlijke situaties zoals conflicten met voertuigen, deuren e.d.
- *When positioning the mobile platform ladder take into account risk of collision with e.g. vehicles or doors.*
- Gebruik uitsluitend niet elektrisch-geleidende verrijdbare trappen (b.v. kunststof), tijdens werk aan installaties welke onder elektrische spanning staan.
- *Use only non conductive mobile platform ladders for unavoidable live electric work.*
- Voor professioneel gebruik maak altijd eerst een risico inventarisatie volgens de in het betreffende land geldende regels.
- *For professional use a risk assessment shall be carried out respecting the legislation in the country of use.*

3. Uitleg symbolen / *Explanation symbols*



Raadpleeg de handleiding / instructieboekje voor gebruik.
Refer to instruction manual/booklet before use.



Gevaar, volg altijd de aanwijzingen op het veiligheidslabel.
Hazard, always obey the safety label.



Pas op, valgevaar.
Warning, danger of falling.

max. 2 ✓



Maximum aantal personen.
Maximum number of users.



Maximale belasting.
Maximum total load.



Beklim de verrijdbare trap uitsluitend als de wielen in de blokkeerstand staan (mits deze onderdeel uitmaken van de verrijdbare trap).
Use the mobile platform ladder only when the brakes are activated (when available on the mobile platform ladder).

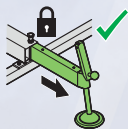

Beklim de verrijdbare trap uitsluitend als de stempels/uitzetpoten zijn uitgezet (mits deze onderdeel uitmaken van de verrijdbare trap).
Use the mobile platform ladder only when the outriggers/stabilizers are placed firmly (when available on the mobile platform ladder).

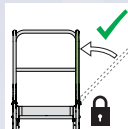

Beklim de verrijdbare trap alleen wanneer alle leuning(en) omhoog geklapt en geborgd zijn.
Only climb the mobile platform ladder when all guard-rails are up and fixed.

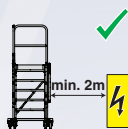

Pas op! De metalen verrijdbare trap is geleidend voor elektriciteit. Plaats de verrijdbare trap op minimaal 2 meter van niet-geïsoleerde, onder spanning staande elektrische delen.
Caution! The metal mobile platform ladder conducts electricity. Place the mobile platform ladder at a minimum of 2 metres from non-insulated live electric elements.



Beklim de verrijdbare trap alleen wanneer men minimaal één hand vrij heeft om zich vast te houden.
The user is only allowed to climb the mobile platform ladder when he has a minimum of one hand free to hold on to it.

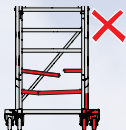

Controleer de verrijdbare trap na ontvangst en voor ieder gebruik. Gebruik nooit beschadigde of gebroken verrijdbare trappen (zie bijlage A).
Check the mobile platform ladder on receipt and before each use, never use damaged or broken mobile platform ladders. (see annex A)



Draag bij het gebruik van de verrijdbare trap deugdelijk schoeisel. Dus geen slippers, schoenen met hoge hak of klompschoenen.
Wear sensible footwear when using the mobile platform ladder. In other words no slippers, flip-flops, high heels or clogs.

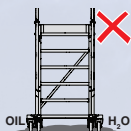

Plaats de verrijdbare trap nooit op een vervuilde ondergrond, zoals olie, water, zand etc.
Do not place the mobile platform ladder on contaminated ground, for example oil, water, sand.



Gebruik de verrijdbare trap nooit voor verticaal transport van zware of moeilijk te hanteren voorwerpen (> 10 kg), gebruik hiervoor een lift, kraan of hoogwerker.
Do not carry equipment (> 10 kg) which is heavy or difficult to handle while using the mobile platform ladder. Use an elevator, crane or forklift.



Plaats de verrijdbare trap niet op een helling of op een zachte, oneffen of gladde ondergrond, tenzij voorzorgsmaatregelen zijn genomen.
Do not use the mobile platform ladder on an unlevel or unfirm base, unless precautionary measures have been taken.



Gebruiken van gereedschap welke op de gebruiker grote zijwaartse krachten uitoefenen zoals zware boormachine, koevoet, etc., is niet toegestaan.
Avoid work that imposes heavy sideways load on the user, such as side-on heavy drilling through solid materials.



Beklim de verrijdbare trap altijd, indien deze steiler is dan 60°, altijd met het gezicht er naar toe.
Always climb the mobile platform ladder while facing it, when it's steeper than $\geq 60^\circ$.



Reik niet meer dan 1 armlengte buiten de verrijdbare trap. Verplaats de verrijdbare trap wat vaker.
Never reach out to more than 1 arm's length outside the mobile platform ladder. Move the mobile platform ladder more frequently.



Beoordeel of men fit genoeg is om de verrijdbare trap te gebruiken. Door bepaalde medische omstandigheden of vanwege medicijn-, alcohol- of drugsgebruik brengt de gebruiker zichzelf en anderen onnodig in gevaar. *Make sure people are fit to use the mobile platform ladder. Under certain medical circumstances or due to the use of medicine, alcohol or drugs the user can endanger himself and others unnecessarily.*

4. Gebruik en onderhoud

A. Inspectie en voorbereiding

- A.1. Controleer vóór ieder gebruik alle (onder)delen van de verrijdbare trap op hun toestand en werking. Indien de verrijdbare trap gebreken of beschadigingen vertoont dan mag deze niet gebruikt worden. (zie bijlage A.)
- A.2. Voor professioneel gebruik, maak altijd eerst een risico-inventarisatie volgens de in het betreffende land geldende regels.
- A.3. Houd rekening met de maximale belasting (kg.) zoals aangeduid op het veiligheidslabel van de trap, overschrijd de maximale belasting nooit.
- A.4. Breng geen wijzigingen aan de constructie van de verrijdbare trap aan.

B. Toepassing en plaatsing

I. Algemeen

- B.1. Gebruik de verrijdbare trap uitsluitend voor het doel waarvoor deze is vervaardigd.
- B.2. Gebruik de verrijdbare trap nooit als deze is vervuild met b.v. natte verf, modder, olie of sneeuw.
- B.3. Plaats de verrijdbare trap nooit op een vervuilde ondergrond, zoals olie, water, zand etc.
- B.4. Plaats de verrijdbare trap niet op een helling of op een zachte, oneffen of gladde ondergrond, tenzij voorzorgsmaatregelen zijn genomen.
- B.5. Houd voor het gebruik altijd rekening met gevaarlijke situaties zoals conflicten met voertuigen, deuren e.d.
Neem voorzorgsmaatregelen d.m.v. pylonen of lint o.i.d.
- B.6. Gebruik bij harde wind - windkracht 6 - buitenshuis geen verrijdbare trap.
- B.7. Houd rekening met gevaar van elektrische spanning tijdens werkzaamheden, zoals leidingen of andere aan elektriciteit blootgestelde apparatuur. Gebruik de verrijdbare trap nooit in directe omgeving waar het risico voor aanraking met elektriciteit bestaat.

C. Beklimming en gebruik

- C.1. Beoordeel of men fit genoeg is om de verrijdbare trap te gebruiken. Door bepaalde medische omstandigheden of vanwege medicijn-, alcohol- of drugsgebruik brengt de gebruiker zichzelf en anderen onnodig in gevaar.
- C.2. Beklim de verrijdbare trap, indien deze steiler is dan 60°, altijd met het gezicht ernaartoe.
- C.3. Beklim de verrijdbare trap alleen wanneer u minimaal één hand vrij heeft om de trap vast te houden.
- C.4. Voorkom tijdens het uitvoeren van werkzaamheden op de verrijdbare trap grote zijdelingse krachten (≥ 25 kg), zoals tijdens het gebruik van o.a. zware boormachines of tijdens het handelen van producten.
- C.5. Draag bij het gebruik van de verrijdbare trap deugdelijk schoeisel. Dus geen slippers, schoenen met hoge hak of klompschoenen.
- C.6. Gebruik een verrijdbare trap nooit voor verticaal transport van grote of zware voorwerpen (>10 kg), gebruik hiervoor een b.v. een lift of heftruck.
- C.7. Reik niet meer dan 1 armlengte buiten de verrijdbare trap, verplaats de trap wat vaker.
- C.8. Verplaats de verrijdbare trap niet van bovenaf, of wanneer u er op staat.
- C.9. Stap nooit vanaf het bordes van de verrijdbare trap naar een ander of hoger gelegen niveau, tenzij deze hiervoor is ontworpen.
- C.10. Beklim de verrijdbare trap uitsluitend als de wielen in de blokkeerstand staan (mits deze onderdeel uit maken van de trap).

- C.11. Gebruik de verrijdbare trap uitsluitend voor het doel waarvoor deze is vervaardigd, gebruik de verrijdbare trap welke bestemd is voor binnenshuis gebruik nooit buiten. Dit is met een afzonderlijke sticker duidelijk op de verrijdbare trap aangegeven.
- C.12. Beklim de verrijdbare trap nooit met meer dan 1 persoon, tenzij anders aangegeven op de veiligheidssticker van de trap.
- C.13. Gebruik de verrijdbare trap als deze is voorzien van afneembare of vouwbare veiligheidsleuningen en/of poortje(s), uitsluitend als de leuningen zijn opgezet en de poortje(s) gesloten zijn. Indien dit niet mogelijk is zullen er de nodige voorzorgsmaatregelen moeten worden genomen.
- C.14. Gebruik de verrijdbare trap als deze is voorzien van stempels/uitzetpoten, uitsluitend als de uitzetpoten/stempels zijn uitgezet.

D. Onderhoud en opslag

- D.1. Inspecteer de verrijdbare trap regelmatig op gebreken, zoals vervorming en slijtage. Professionele gebruikers dienen periodiek, doch minimaal 1x per jaar hun klimmaterieel door een deskundig persoon te laten inspecteren. (Zie bijlage A.)
- D.2. Laat iedere beschadiging aan de verrijdbare trap zo spoedig mogelijk repareren door een ter zake deskundige.
- D.3. Houd de verrijdbare trap schoon en vrij van vreemde stoffen.
- D.4. Vernietig gebroken, versleten of onherstelbaar beschadigde verrijdbare trappen.

Bijlage A

Inspectielijst

Controleer regelmatig alle items voor gebruik.

- Controleer of de stijlen/bomen (staanders) niet gebogen, getordeerd, gedeukt, gebarsten of gecorrodeerd zijn;
- Controleer of bevestigingen (meestal klinknagels, schroeven of bouten) niet ontbreken, los zitten of gecorrodeerd zijn;
- Controleer of de treden niet ontbreken, loszitten, overmatig versleten, gecorrodeerd of beschadigd zijn;
- Controleer of de wielen juist werken, loszitten, overmatig versleten of beschadigd zijn;
- Controleer of scharnierende delen loszitten, overmatig versleten, gecorrodeerd of beschadigd zijn;
- Controleer (indien aanwezig) of kunststof voeten/eindkappen en/of beschermdoppen niet ontbreken, overmatig versleten of beschadigd zijn;
- Controleer of de gehele trap vrij is van verontreinigingen (zoals b.v. vuil, modder, verf, olie of vet);
- Controleer of de vergrendelingen loszitten, overmatig versleten, gecorrodeerd of beschadigd zijn;
- Breng geen tijdelijke reparaties aan, laat reparaties van de verrijdbare trap over aan een ter zake deskundige;
- Controleer de verrijdbare trap op ontbrekende onderdelen of bevestigingen die loszitten, overmatig versleten, gecorrodeerd of beschadigd zijn;

Gebruik draagbaar klimmateriaal NIET als deze na controle gebreken vertoont of als u twijfelt aan de veiligheid.

Use and maintenance

A. Inspection and preparation

- A.1. *Check the condition and functioning of all parts of the mobile platform ladder before each use. Never use a damaged or broken mobile platform ladder. (see Annex A.)*
- A.2. *For professional use, a risk assessment shall be carried out respecting the legislation in the country of use.*
- A.3. *Never exceed the maximum load as indicated on the safety label on the mobile platform ladder.*
- A.4. *Do not modify the design of the mobile platform ladder.*

B. Application and positioning

I. General

- B.1. *Use the mobile platform ladder only for the purpose for which it is intended.*
- B.2. *Do not use the mobile platform ladder if contaminated, e.g. with wet paint, mud, oil or snow.*
- B.3. *Do not use the mobile platform ladder on contaminated ground, for example oil, water, sand.*
- B.4. *Never place the mobile platform ladder on a slope or on a soft, uneven or slippery surface, unless precautionary measures have been taken.*
- B.5. *When positioning the mobile platform ladder take into account risk of collision, e.g. from vehicles or doors.*
- B.6. *Do not use the mobile platform ladder outside in strong winds - force 6.*
- B.7. *Identify any electrical risk in the area, such as electrical lines or other exposed electrical equipment and do not use the mobile platform ladder where electrical risk occurs.*

C. Climbing and use

- C.1. *Make sure people are fit to use the mobile platform ladder. Under certain medical circumstances or due to the use of medicine, alcohol or drugs the user can endanger himself and others unnecessarily.*
- C.2. *Always climb the mobile platform ladder while facing it, when it's steeper than $\geq 60^\circ$.*
- C.3. *Only climb the mobile platform ladder when you have a minimum of one hand free to hold on to it.*
- C.4. *Avoid work on the mobile platform ladder that imposes large lateral forces (≥ 25 kg), such as during the use of heavy drilling machines and the handling of products,*
- C.5. *Wear sensible footwear when using the mobile platform ladder. In other words no slippers, flip-flops, high heels or clogs.*
- C.6. *Do not carry equipment which is heavy (>10 kg), or difficult to handle while using the mobile platform ladder, use a crane elevator or forklift instead.*
- C.7. *Never reach out to more than 1 arm's length outside the mobile platform, move the mobile platform ladder more frequently for your own safety.*
- C.8. *Do not move the mobile platform ladder from above, or when you are standing on it.*
- C.9. *Do not step off the mobile platform ladder onto another surface, unless it is designed for this purpose.*
- C.10. *Use the mobile platform ladder only with activated brakes (if part of the mobile platform ladder).*
- C.11. *Do not use a mobile platform ladder outdoors when it is not intended for this purpose. This is clearly shown on the mobile platform ladder with a separate placed sticker.*
- C.12. *Do not climb the mobile platform ladder with more than 1 person, unless otherwise indicated on the safety label of the mobile platform ladder.*

- C.13. *Use the mobile platform ladder if it's equipped with foldable or removable guard-rails and/or gate(s), only if the guard-rails are in the set up position and when the gate(s) are closed. If this is not possible, necessary safety precautions have to be taken.*
- C.14. *Use the mobile platform ladder if it is equipped with outriggers/stabilizers only if they are placed firmly.*

D. Maintenance and storage

- D.1. *Inspect the mobile platform regularly for defects, such as distortion and wear. Professional users should have their mobile platform ladder inspected periodically, at least once a year, by an expert. (See annex A.)*
- D.2. *Any damage to the mobile platform ladder should be repaired by an expert as soon as possible.*
- D.3. *Keep the mobile platform ladder clean and free of foreign substances.*
- D.4. *Destroy broken, worn or irreparably damaged mobile platform ladders.*

Annex A

List of items to be inspected

For regular inspection, the following items shall be taken into account:

- *Check that the stiles/legs (uprights) are not bent, bowed, twisted, dented, cracked, or corroded;*
- *Check that fixings (usually rivets, screws or bolts) are not missing, loose or corroded;*
- *Check that the steps are not missing, loose, excessively worn, corroded or damaged;*
- *Ensure that hinged parts are not loose or damaged;*
- *Check (if present) if plastic feet, end caps or protective caps are not missing, excessively worn or damaged;*
- *Check the castors if they are working proper and that they are not excessively worn or damaged;*
- *Check that the entire mobile platform ladder is free from contaminants (e.g. dirt, mud, paint, oil or grease);*
- *Check that the locking devices of the guard-rail are not damaged or corroded and function correctly and are fastened correctly;*
- *Never make temporary repairs to the mobile platform ladder. Leave the repair of the mobile platform to an appropriate expert;*
- *Check that the mobile platform ladder has no missing parts or fixings;*

If any of the above checks cannot be fully satisfied, you should NOT use the mobile platform ladder.





*Manufactured by
Dirks Klimmaterialen B.V.
Deurneseweg 5
5709 AH Helmond
The Netherlands*

*www.dirks.eu
T: (+31) (0)492-538124*